

马钢冷轧无取向电工钢产品

1、牌号、产品特性要求及主要用途

牌号	规格组距 (mm)	产品特性要求			主要用途										备注	
		密度 (dt/dm ³)	铁损 (W/kg) W15/50 ≤	磁感 (T) B50 ≥	小型电机	中型电机	微型电机	密闭电机	间歇电机	通用交流电机	焊接变压器	镇流圈	扼流圈	继电器		电磁开关
M35W440	0.35	7.7	4.40	1.64	√	√	√			√	√	√	√	√	√	
M35W550		7.75	5.50	1.66	√	√	√			√	√	√	√	√	√	
M50W470	0.50	7.70	4.70	1.62	√	√	√	√	√	√	√	√		√	√	
M50W540		7.70	5.40	1.65	√	√	√	√	√	√	√	√		√		
M50W600		7.75	6.00	1.65	√	√	√	√	√	√	√	√		√	√	
M50W700		7.80	7.00	1.68	√		√	√	√	√		√		√	√	
M50W800		7.80	8.00	1.68	√		√	√	√	√		√		√	√	
M50W1000		7.85	10.00	1.69	√		√	√	√	√		√				
M50W1300		7.85	13.00	1.69	√		√	√	√	√		√				
M65W600		0.65	7.75	6.00	1.64	√		√		√	√					
M65W700	7.75		7.00	1.65	√		√		√	√						
M65W800	7.80		8.00	1.66	√		√	√	√	√						
M65W1000	7.80		10.00	1.68	√		√	√	√							
M65W1300	7.85		13.00	1.69	√		√	√	√							
M65W1600	7.85		16.00	1.69	√		√	√	√							

2、表面绝缘涂层特性

	组份	耐热性 (780℃ *2hrs, N ₂ 保护后)	叠片系数	涂层厚度	层间电阻	附着性	焊接性
含铬涂层 Cr ³⁺	半有机	无剥落	>98%	0.5~2 μ m	>500Ω · mm ²	1级	-
无铬环保涂层	半有机	无剥落	>98%	0.5~2 μ m	>500Ω · mm ²	1级	-

3、包装标准

钢带的包装、标志及质量证明书应符合Q/MGB 458 规定。

如需方对包装有特殊要求，应经供需双方协商，并在合同中注明。包装方式主要是卧式卷包装，见下图所示。

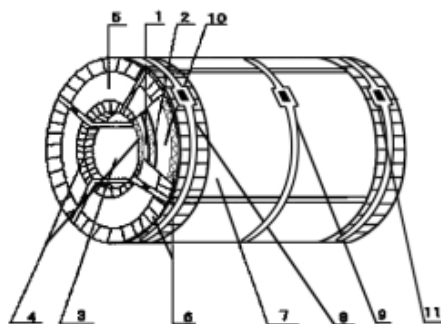

1-捆带；2-防锈纸；3-内周护板；4-内侧护角及内纸护角；5-端部瓦楞纸板及端部圆护板；6-外侧护角及外纸护角；7-外周瓦楞纸板及外周护板；8-捆带；9-锁扣；10-塑料薄膜；11-锁扣垫片

4、磁化特性曲线

因公司刚刚对电工钢进行生产，数据的积累远远不够足，产品性能还不稳定，开发的产品种类不齐全，目前无法提供准确的磁化特性曲线数据。